

THE NEXT PERFORMANCE  
ART GENERATION

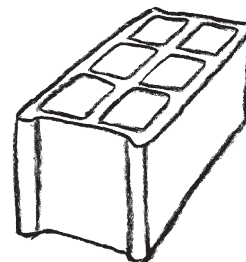

(PAS SI)



FRAGILE!

25.04.2026

DOSSIER  
DE PRESSE

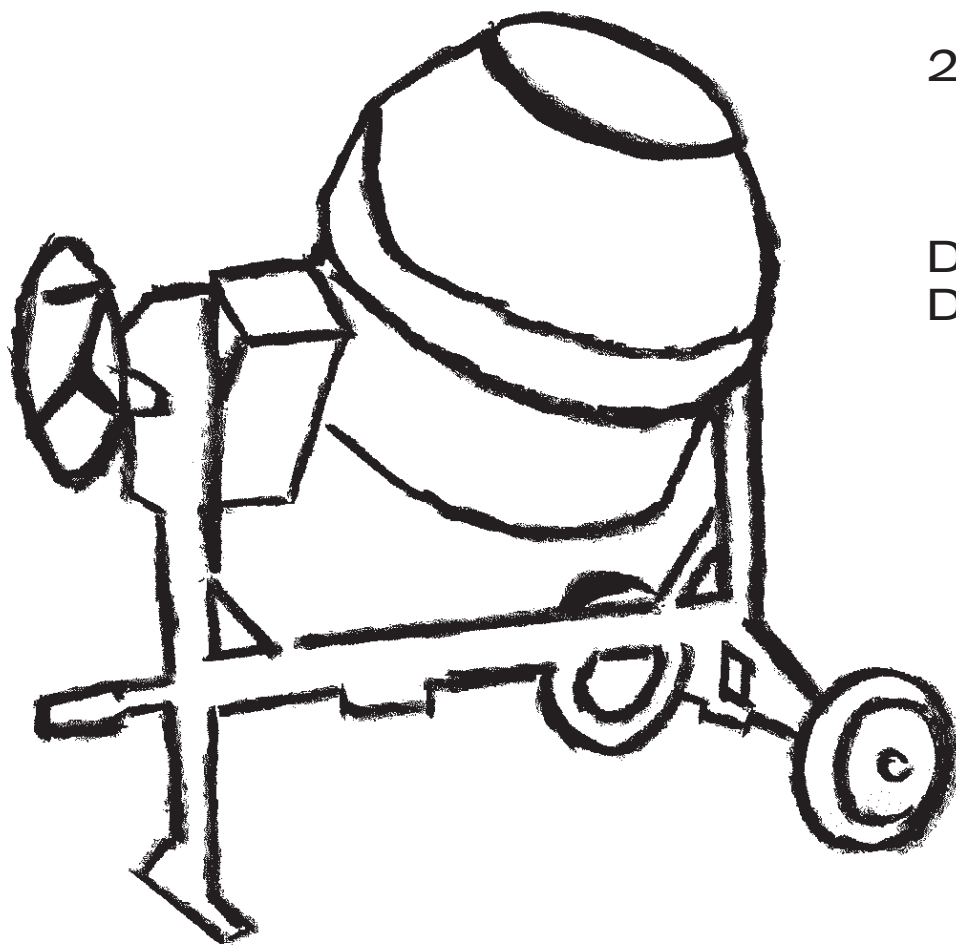

> STUDIO THOR  
> GC TEN NOEY  
> ATELIERS MOMMEN  
& SURROUNDINGS  
BRUSSELS

INFO@THOR.BE  
WWW.THOR.BE

THOR



MOMMEN



# (PAS SI) FRAGILE !

## CONTACTS PRESSE

Nelson Reguera | Communication  
> communication@thor.be

Antoine Pickels | Curateur  
> antoine@thor.be  
Ph: +32 485 79 24 39

*(Pas si) Fragile! 2026 est un projet porté par le Studio Thor, avec la collaboration de l'Infini théâtre, GC Ten Noey, les Ateliers Mommen, et le soutien de la Fédération Wallonie-Bruxelles, Wallonie-Bruxelles International (WBI), Wallonie-Bruxelles Théâtre / Danse (WBTD) et de la commune de Saint-Josse-ten-Noode.*

THOR MOMMEN



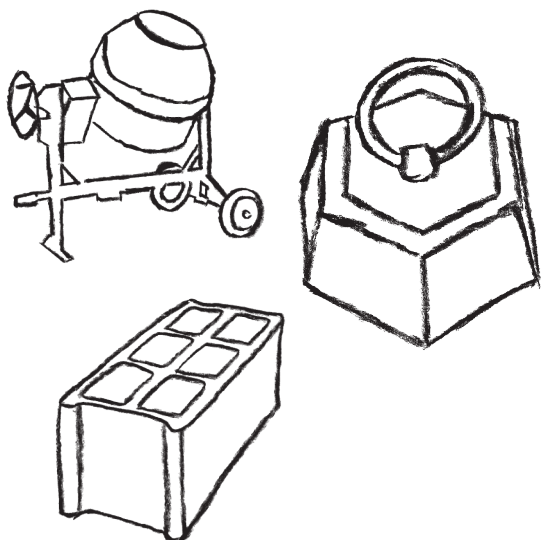

## The Next Performance Art Generation **(PAS SI) FRAGILE!**

25.04.2026

« (Pas si) Fragile!, the Next Performance Art Generation » est un tremplin biennal mettant en lumière des artistes émergent·es impliqu·es dans l'art de la performance. Avec une formule différente à chaque édition, le public part à la rencontre de jeunes artistes issu·es récemment – ou sur le point de sortir – d'écoles d'arts visuels de Wallonie-Bruxelles. Cette année, il s'agit de La Cambre, l'ISAC, l'ERG, le Master Danse d'ARTS<sup>2</sup> (Mons) et de l'Académie des Beaux-Arts de Tournai (AC'T).

La version 2026 se concentre au Studio Thor et ses environs et se compose d'un programme public de 10 performances le 25 avril, de 17h à 23h30.

Artistes : Naya Alezina (ISAC), Garance Buxtorf (ERG), Sélim Clérin (ERG), Yuna Choi (La Cambre), Garance Debert (ERG), Plume Ducret (Master Danse), Pierre Gosée (Arts<sup>2</sup>), Maël Keppen (La Cambre), Émilie Masson (AC'T), Vittoria Toscana (La Cambre).

### **STUDIO THOR**

Rue Saint-Josse 49  
1210 Bruxelles  
Belgique

**(PAS SI) FRAGILE!  
PERFORMANCE  
FESTIVAL**

[www.thor.be](http://www.thor.be)

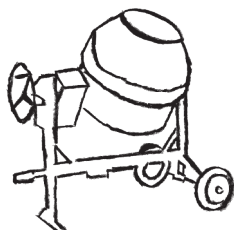

# (PAS SI) FRAGILE !

25.04 Studio Thor (vitrine)

17:00 > 23:00 | Duratif

**BELLE ECHEC**

Yuna Choi

Dans sa performance, Yuna Choi aborde le stress et la peur d'achever une œuvre en les plaçant dans une distorsion ludique.

Tricoter, habituellement paisible, devient ici une action angoissante et brutale, avec une dimension humoristique.

Dans une vitrine fermée, l'artiste expose délicatement une robe de style vintage. Elle en tire le fil pour la tricoter à nouveau. Pendant six heures, elle disparaît peu à peu sous la pression du temps. Lorsque la dernière alarme sonne, Yuna revêt ce nouveau vêtement, quel que soit son degré d'achèvement, et coupe le lien avec la première robe.

La robe engage une réflexion sur la transformation, la valeur et la déconstruction-reconstruction. Elle évoque un héritage. Pour l'artiste, se raconte ici une histoire familiale, personnelle, de vulnérabilité.

Sa famille n'était pas dans le besoin, mais grâce au travail physique de son père, elle a pu étudier à l'étranger. Yuna a éprouvé un profond sentiment de dette envers lui. L'art, commencé par pur plaisir, avait perdu son sens ; il ne lui restait qu'un mélange d'impatience et d'inquiétude, et ses créations lui semblaient parfois n'être qu'un loisir coûteux.

Le geste répétitif, à la fois fragile et obstiné, interroge la valeur, l'imperfection et le rapport intime.

**Yuna Choi** (elle, la) est née en 1997 en Corée du Sud et arrive à Bruxelles en 2017. Actuellement en master 2 en Scénographie à La Cambre, elle développe une pratique centrée sur l'image narrative. Son travail consiste à établir une règle et à l'intégrer dans l'espace pour mettre en place une situation scénique. En exécutant des règles comiques, elle pose des questions intimes à la fois à elle-même et au public. Dans ce processus, son travail oscille entre le comique et le tragique. Yuna Choi avait participé à la treizième édition du festival Trouble avec sa performance intitulée "Sikgu".

Éclairage : Dominic Hughes

Performance durative de 6 heures.

**(PAS SI) FRAGILE!**  
**PERFORMANCE**  
**FESTIVAL**  
www.thor.be

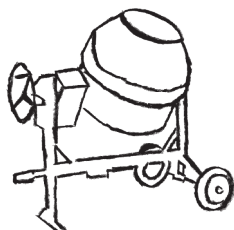

# (PAS SI) FRAGILE !

25.04 Studio Thor

17:30 | +/- 1 heure

**CE QUI M'ÉTAIT REFUSÉ**

Émilie Masson

Une performance qui interroge la place du corps féminin dans le folklore, issue d'une tradition transmise exclusivement de père en fils.

La performance débute en intérieur, dans un espace intime, par la réalisation au sol d'un dessin au fusain représentant le père. Une fois le dessin terminé, le corps entre en action : l'artiste piétine, frappe, déchire et enroule le papier autour d'elle, portée par la musique de l'hymne des femmes.

À l'issue de cette première séquence, l'artiste rejoint l'espace public avec un géant fabriqué par ses soins à partir d'un dessin d'enfance. La performance se poursuit par une déambulation et se conclut par une danse avec le géant. Le dessin, le corps et le mouvement deviennent des outils de transformation, pour déplacer un héritage issu du folklore de la ducasse d'Ath qui n'était pas destiné à l'artiste, et affirmer une prise de place dans l'espace public.

**Émilie Masson** (elle, la) est artiste et étudiante en deuxième master aux Beaux-Arts de Tournai. Son travail s'ancre dans son histoire familiale, l'enfance et les traditions qui l'ont construite. Le dessin, la performance et le corps sont au cœur de sa pratique, qu'elle utilise pour interroger la mémoire, la transmission et la place que l'on occupe ou que l'on nous refuse.

Musique : « L'Hymne des femmes »

**(PAS SI) FRAGILE!**  
**PERFORMANCE**  
**FESTIVAL**  
[www.thor.be](http://www.thor.be)

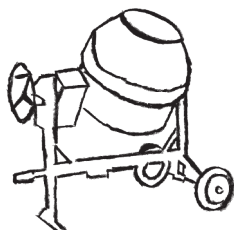

# (PAS SI) FRAGILE !

25.04 Infini Théâtre

18:30 (EN) | 19:30 (FR) | 20'

**KAYOU NEURAL CONTROL**

Pierre Gosée

Sous la forme familière d'une démonstration technologique, se déploie un espace où le discours d'innovation et la présence humaine se répondent dans une proximité troublante.

Entre crédibilité professionnelle et légère étrangeté, le performeur joue avec les codes de la présentation, de la preuve et de l'efficacité pour faire émerger un doute discret sur ce qui se transforme réellement sous nos yeux.

Le dispositif installe ainsi une tension entre promesse d'amélioration et glissement vers une normalisation des gestes et des attitudes. Il laisse affleurer une question simple mais persistante : jusqu'où sommes-nous prêts à ajuster nos manières d'être pour correspondre à l'image attendue de nous-mêmes ?

**Pierre Gosée** (il, lui) est un artiste visuel et designer basé en Belgique. Son travail croise performance et installation, en détournant les codes de la communication et de la démonstration technologique pour questionner notre rapport au progrès. Il est diplômé d'un master en Image dans le Milieu à ARTS<sup>2</sup> et d'un bachelier en Art appliqué à la Haute École Condorcet. Il développe l'univers Kayou Group, un groupe d'entreprises fictives servant de cadre narratif à des projets mêlant design, satire et fiction.

Site web de l'artiste : <https://www.kayou.be>

**Note : image partiellement générée avec assistance d'IA**

**(PAS SI) FRAGILE!**  
**PERFORMANCE**  
**FESTIVAL**  
[www.thor.be](http://www.thor.be)

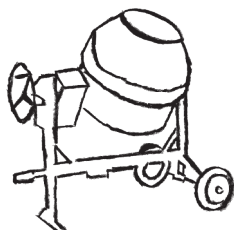

# (PAS SI) FRAGILE !

## 25.04 Ateliers Mommen

18:30, 19:30, 20:30, 21:30, 22:30 | 20'

### RECOLLER LES SILENCES II

Garance Buxtorf

À travers des éléments fragiles, invisibles, transparents, une exploration de l'écriture comme mouvement.

Le geste, la voix et la poésie y sont des matières instables, prises entre apparition et disparition, présence et effacement.

Dans cette installation, Garance Buxtorf écrit ses poèmes avec de la buée sur une vieille fenêtre suspendue au plafond. Une bouilloire posée au sol produit la vapeur : l'écriture apparaît, puis s'efface. À côté, des casques diffusent une pièce sonore. On l'entend lire et chanter ses textes, mêlés à d'autres sons. Les mots se déposent, se chevauchent, deviennent parfois illisibles.

Les spectateur·ices devinent, recomposent, inventent un autre texte par leur regard. Le casque crée une proximité particulière : il isole, fait entrer dans l'intimité de la voix, dans un état d'écoute plus intérieur, c'est une parole qui ne s'adresse pas directement.

**Garance Buxtorf** (iel à l'écrit, et il/lui à l'oral) est un·e poète·sse, performeur·euse et sculpteur·trice de 26 ans, dont le travail tourne autour de la pratique de l'écriture poétique sous forme de performance et d'installations sonores. Son travail s'intéresse à la sexualité, à la nuit, au monde de la fête, à la non-binarité, à l'amitié, aux paysages urbains. Après un master à l'école de recherche graphique (ERG) à Bruxelles, Garance Buxtorf travaille cette année à un recueil de poésie et à des performances, et fait de la radio avec le collectif expérimental P-Node.

**Public limité (15 par créneau), réservation indispensable.**

**Note : Mentions de violences sexistes et sexuelles (VSS) dans l'enregistrement.**

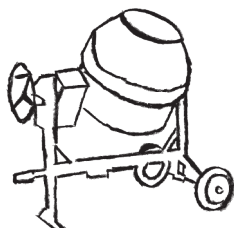

# (PAS SI) FRAGILE !

25.04 GC Ten Noey

19:00 | 90'

## RÉARRANGEMENT

Sélim Clérin

En chorégraphiant depuis une disposition connue vers des positions non reconnues, cette performance est une excuse pour aménager autrement le social et sensible.

Le cadre est posé par les tables. Les tables, elles, sont posées par nos mains.

Une table seule peut évoquer bien des choses ; plusieurs tables, agencées suivant certaines dispositions, nous rappellent, voire nous rangent. On a appris à respecter la place des tables comme elles siègent quand on arrive. À repartir en rangeant sa chaise pour ne laisser de notre présence que l'invisible.

On a appris à se taire et à lever la main, à parler tout bas, ou à ouvrir grand sa gueule depuis son banc. A-t-on jamais pris le temps ensemble et par choix de tordre les rangées, d'asseoir notre soif de dormir, de s'étirer, d'écouter par intérêt ou par curiosité, de dire à l'autre assis·es·x à côté qu'on voudrait plus de place ou une table pour pose-pieds ?

Artiste bruxellois·x, **Sélim Clérin** (il, iel) découvre la performance à l'ERG au cours de Lucille Calmel et étudie actuellement l'anthropologie. Son travail performatif tourne autour du soin et des communs et cherche à mettre en évidence les relations préexistantes ou potentielles par le somatique. Ses propositions émergent d'une forte envie de bouger et d'un désir de partager la joie de performer. Elles cherchent à briser la dichotomie corps qui bouge/corps immobilisé, centre de l'attention/périphérie disciplinée.

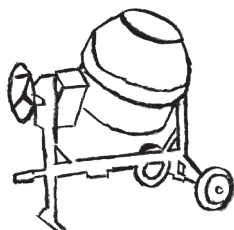

# (PAS SI) FRAGILE !

25.04 Studio Thor

20:00 | 30'

**GOT THE TRACK SPINNING AROUND,  
LIKE I'M CHASING A SHORTCUT, LIKE  
IT'S A BIGGEST DATE**

Naya Alezina

Écrit depuis des trous sans fond, *Got the track...* vous accueille dans un espace-temps résiduel.

Avertissement d'emblée : la pièce s'ouvre sur un état de chute prolongée.

Dans ce glissement perceptif, on suit l'allure d'un clip de rap inexorablement ralenti, étiré sous la tension de ses auto-références cinématographiques. Ici, le corps s'arque jusqu'au bout des ongles, grattant l'inconcevable, s'y raccrochant sans raccourci ni promesse de résolution. Lorsque « dans quoi je tombe » ouvre au gouffre suivant, « sur quoi je tombe », une continuité est possible : fragile, défaillante, faite de flashes noirs et de soubresauts.

Commencent alors à s'échapper des formes de résistance discrètes, des odeurs de gomme chaude, des chevaux débridés (...) Un 180 sur la bande d'arrêt d'urgence pendant que le sol, recouvert d'une matière sombre, cherche son chemin jusqu'à hauteur du regard. Surface visiblement dépouillée, ce n'est que l'effet temporaire d'un fin mouchoir sur une croûte suintante. Un emballage alléchant, rendant ses en-dessous nécessairement présents et persistants, désirables mais opaques : lieu d'une négociation.

Performeuse, plasticienne et dramaturge basée à Bruxelles, **Naya Alezina** (elle, la) se forme aux Beaux-Arts de Nantes puis à l'ISAC, où elle pense le mouvement chorégraphié comme un geste de creusement et explore ce qu'elle nomme la « texture intérieure ». Influencée par les constructions visuelles du clip et du cinéma, elle conçoit le plateau comme un montage perceptif ; une invitation toujours cash et cynique à entrer avec elle dans une descente, guidée par la densité de son écriture. Également interprète, collaboratrice ou amie alliée, Naya prolonge sa recherche aux côtés d'artistes comme Alphonse Eklou Uwantege, Golestân Outi-Rouhi, Zoé Hagen, Mahi Hadjammar.

Concept, écriture et interprétation : Naya Alezina  
Collaboration et interprétation : Abubakar Sankoh, Golestân Outi-Rouhi, Angela Mit, Adèle Hagège  
Soutien chorégraphique : Angela Mit  
Scénographie : Naya Alezina  
Regards extérieurs : Sabine Cmelniskî, Marie Umuhoza

**Avec le soutien de la Bellone, La Générale,  
ISAC - Institut Supérieur des Arts et des  
Chorégraphies.**

**(PAS SI) FRAGILE!  
PERFORMANCE  
FESTIVAL**  
www.thor.be

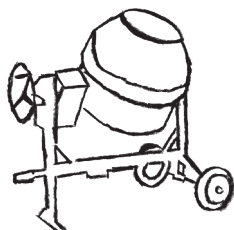

# (PAS SI) FRAGILE !

25.04 Infini Théâtre

21:00 | 25'

## LES LACUSTRES

Plume Ducret

Parfois je retourne en songes,  
Éveillés ou endormis, c'est selon  
Plutôt quand je me sens mal  
Je me rassure en l'imaginant immortelle  
Comme le lac, les montagnes ou le vent  
Qui ne sont pas immortels du tout  
Ma région, je te dédie ce poème  
Je me le dédie aussi un peu  
Puisque je ne sais pas où tu t'arrêtes et où je finis

Dans « Les Lacustres », une très grande feuille de papier représente les régions chères au cœur des deux performeuses. Entre torsions, déchirements, pliage, dessin, poèmes, le duo fait vivre un moment doux-amer où leurs corps témoignent de cultures dont iels se sont éloigné-es, parfois juste un peu. Oscillant entre joie et deuil, « Les Lacustres » est une traversée qui sait utiliser la magie de la simplicité et puise sa force dans la vulnérabilité et l'humour absurde.

**Plume Ducret** (elle, il, iel) est un-e artiste de performance qui a grandi au bord du lac de Neuchâtel en Suisse. Iel travaille en croisant les disciplines, avec comme focus le corps et les pressions sociales qui le façonnent. Un bachelier en arts visuels à la HEAD, puis un master en chorégraphie à l'INSAS forment une partie de son parcours éclectique, entre voix bruitées et incarnation de figures étranges. Dans ses pièces, iel espère apporter aux spectateur-trices du soulagement, de l'émancipation et de l'espoir.

Concept : Plume Ducret

Performance : (distribution en cours) ; Plume Ducret

Dramaturgie : Priya Mara Lanfranchi

Regard extérieur : Suzie Babin

Avec le soutien de Métarage, Tremplin (Pas si) Fragile! (Studio Thor), Master en Pratiques Chorégraphiques de l'INSAS, La Cambre et Charleroi Danse.  
Remerciements au Théâtre Benno Besson.

**(PAS SI) FRAGILE!**  
**PERFORMANCE**  
**FESTIVAL**  
www.thor.be

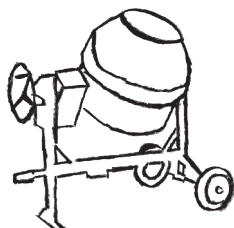

# (PAS SI) FRAGILE !

25.04 Studio Thor

21:30 | 30'

## FIGURATIVE FURNITURE

Garance Debert

Une proposition performative cherchant à faire vivre des objets inanimés à travers des corps animés.

Incarnant une série de danses domestiques, les objets affectés et affectant les actions humaines racontent à la manière d'un one-object-show les émotions et gestes qu'ils portent\*.

« Ce travail se développe suite à différentes performances où j'incarnais systématiquement une table, qu'elle soit une table tournante de prestidigitation ou bien un buffet de vernissage ambulante. Au regard de cette posture objectivant mon corps, j'ai eu envie de donner voix et mouvement à une série de figures-objets. L'idée m'est venue d'un abécédaire de mobilier mobile : une chaise qui s'émeut, une étagère qui s'essouffle, un livre qui se livre, une fourchette qui se regarde par le dos de la cuillère, etc. Des monologues d'une construction intérieure et polymorphe, faite de bois, de vis, de clous, de gestes, de mains, d'histoires.

Adaptant la question de la mémoire du corps à celle de l'objet, je cherche à désorienter le regard souvent porté sur celui-ci. Humaniser des objets pour en faire apparaître des affects ou bien à interpréter des objets pour désobjectifier le corps. »

- Garance Debert

**Garance Debert** (elle, la) est une artiste basée à Bruxelles et issue de l'art visuel et des arts chorégraphiques. Sa pratique combine performance, mime, danse, vidéo et curation. Son travail explore le corps comme une surface d'archives anti-nostalgique. À travers une approche anachronique du mouvement, elle détourne les codes du mime afin d'interroger l'émergence et la disparition d'imaginaires partagés.

Formée en danse classique et contemporaine, elle obtient d'abord un DNSPD au Cndc d'Angers avant de rejoindre l'École de Recherche Graphique (Erg) à Bruxelles, où elle obtient un master en arts visuels spécialisé en performance avec grande distinction.

Son travail a été présenté dans divers lieux artistiques comme Le Grand Café Saint-Nazaire, Kiosk Gent, Wiels, Sb34, Project(ion) room ou encore Le Lac. Elle porte également des projets curatoriaux autour de la performance, tels que L'Opéra Discret, laboratoire d'expérimentation et exposition performative depuis 2022.

\* « Les objets conservent l'impression du passé vivant, et ce faisant, ils créent de nouvelles impressions dans le tissu même du présent. » dans Sara Ahmed, *Queer Phenomenology : Orientations, Objects, Others*, Duke University Press, 2006.

(PAS SI) FRAGILE!  
PERFORMANCE  
FESTIVAL  
www.thor.be

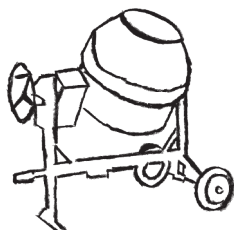

# (PAS SI) FRAGILE !

25.04 Studio Thor

22:30 | 30'

**ARDOR**

Maël Keppenne

« ARDOR » transforme l'acte d'écrire en expérience collective, où l'intime s'expose et se construit en temps réel.

« ARDOR » est une performance d'écriture projetée en temps réel. Le performeur se tient face au public tandis que les mots tapés sur l'ordinateur apparaissent derrière lui, constituant l'unique mode de communication. La voix est absente ; le langage circule à travers la lumière, l'écran et le regard. Ce dispositif crée une tension entre présence physique et parole déplacée, entre le corps visible et le texte qui le prolonge.

Au fil de la performance, l'écriture glisse progressivement vers une zone érotique. Le texte s'adresse à la salle, désigne, imagine, construit des scènes de désir impliquant le public. Ce déplacement vers une écriture plus frontale et charnelle met en jeu les dynamiques de regard, d'exposition et de fantasme, jusqu'à frôler le sexuel.

Le-la spectateur·ice est invité·e à participer à la circulation du plaisir, à lire, à désirer, à être lu·e. L'acte d'écrire devient un acte érotique : une masturbation écrite où le clavier sert de médiateur entre le corps du performeur et celui du public.

**Maël Keppenne** (il, lui) est un artiste et auteur queer né à Bruxelles. Son travail interroge la fabrique des imaginaires érotiques et la manière dont le langage façonne nos expériences corporelles. Étudiant en dernière année de Création littéraire à La Cambre où il écrit son roman, il a présenté *Corps calibré Corps désiré* au festival Trouble (2025) et a cocréé le DJ-spectacle *L'Amour dans le même bermuda* (2025). Actuellement, il travaille sur une performance vidéo, texte et son autour d'images pornographiques *mainstream*.

**Note : contenu sexuellement explicite**

**(PAS SI) FRAGILE!**  
**PERFORMANCE**  
**FESTIVAL**  
www.thor.be

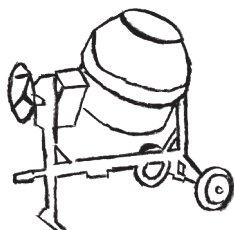

# (PAS SI) FRAGILE !

25.04 Studio Thor

23:00 | 20'

**ALEPH**

Vittoria Toscana

Câbles, circuits électroniques, haut-parleurs, lampes frontales, *Aleph* est un rituel sonore.

Une danseuse sinue dans l'obscurité, son corps émettant de la lumière. Elle brille dans le noir comme une constellation.

« Ses mouvements activent des circuits photosensibles suspendus dans l'espace. Les fréquences émises sont les voix de l'invisible. La danseuse et moi sommes comme les deux protagonistes d'une évocation spirite, deux médiums qui façonnent l'obscurité et le son. Au mixeur, je gère la partition sonore que la performeuse crée avec ses mouvements, je contrôle les volumes, je donne forme au possible et j'écoute. Chaque étape de la dramaturgie produit une fréquence, comme un langage des signes dans l'obscurité. »

- Vittoria Toscana

Le projet s'inspire de la recherche de l'invisible, des fréquences, du lien entre les ondes sonores et les ondes lumineuses, de l'émotivité de l'architecture et de la manière dont le mouvement, la lumière et le son façonnent l'environnement qui les accueille et vice versa. Chaque édition de la performance est spécifique au site, le son analogique produit par les oscillateurs n'est jamais le même et change à chaque fois qu'elle est présentée, tout comme les étapes et la dramaturgie qui varient en fonction du lieu où elles se manifestent.

**Vittoria Toscana** (elle, la) est une artiste plasticienne et sculptrice italienne actuellement basée à Bruxelles. Son travail s'articule autour des thèmes de la mémoire, de l'identité et de l'interaction entre l'histoire individuelle et collective. Après avoir étudié la peinture à l'Académie des Beaux-Arts de Brera à Milan, elle obtient un master en sculpture à l'ENSAV La Cambre (Bruxelles). En collaboration avec l'ULB, elle consacre son mémoire à l'apocalypse.

Elle est actuellement en résidence à la SAFFCA. Son travail a été exposé en Italie et en Belgique dans des espaces indépendants et institutionnels. En 2021, elle co-fonde ComoContemporanea, un espace géré par des artistes à Côme. Mêlant objets symboliques et processus manuels, son travail s'inspire de perspectives féministes, anthropologiques et écologiques. Elle travaille à travers la sculpture, le dessin, le son, les odeurs et la performance.

**Claudia C. Fiore** (elle, la) est une artiste née à Turin et basée à Bruxelles. Elle pratique une démarche interdisciplinaire qui englobe la danse, la conception de costumes et le théâtre, avec un accent particulier sur la performance. Elle combine divers médias, notamment le textile, le dessin, la chorégraphie et la musique, tout en empruntant des techniques corporelles spécifiques à des disciplines telles que la gymnastique rythmique et les arts du cirque dans le but d'offrir au public des expériences ludiques et participatives.

En collaboration avec **Claudia C. Fiore**.

**Note : lumières stroboscopiques et volume élevé**

**(PAS SI) FRAGILE!**  
**PERFORMANCE**  
**FESTIVAL**  
www.thor.be

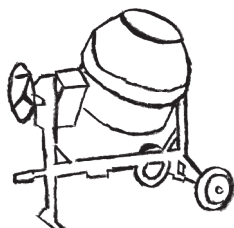

# (PAS SI) FRAGILE !

## Infos pratiques & équipe

### INFOS PRATIQUES

L'entrée aux performances est gratuite, mais la réservation est nécessaire.

Ouverture des portes à partir de 16h. Le bar est ouvert dans le foyer du Studio Thor.

#### Accès

STIB : métro 2/6 (Madou)

bus 29/63/59 (Saint-Josse), bus 57 (Gutenberg).

Villo! : station Place Saint-Josse.

#### Lieux

Studio Thor & Infini Théâtre

Rue Saint-Josse 49, 1210 Saint-Josse-ten-Noode

Ateliers Mommen

Rue de la Charité 13, 1210 Saint-Josse-ten-Noode

GC Ten Noey

Rue de la Commune 25, 1210 Saint-Josse-ten-Noode

#### Espace public

Du Studio Thor à la place Saint-Josse et à la place Houwaert (itinéraire à confirmer).

**Contact** : [info@thor.be](mailto:info@thor.be), +32 (0)2 223 26 00

Pour toute question liée à la réservation de tickets, veuillez envoyer un email à [tickets@thor.be](mailto:tickets@thor.be)

### ÉQUIPE THOR

#### Curateur

Antoine Pickels

#### Direction Thor

Thierry Smits

#### Production

Elena Frau

#### Coordinatrice programme professionnel

Marta Rivas Yera

#### Communication

Nelson Reguera

#### Intendant

Brahim Sahli

#### Administration

Régis Remigy

#### Relations publiques

Michel-Ange Vinti

#### Direction technique

Bruno Gilbert

#### Billetterie

Juliette Ban

#### Equipe technique

Maxence Obein, Nicolas Madec, Geoffroy de Hasque

#### Graphisme

Kidnap Your Designer

